



MANUAL DE INSTALACIÓN PN008336

PARRILLA HUNK 160 4V

NOTA:

No apriete los tornillos hasta que no estén completamente alineadas las Perforaciones con respecto a los puntos de sujeción indicados.

Antes de realizar la instalación, verifique todo el manual e identifique que las partes y las piezas estén completas.

HERRAMIENTAS:

Hexagonal 5mm - 6mm 







PRODUCTO INSTALADO

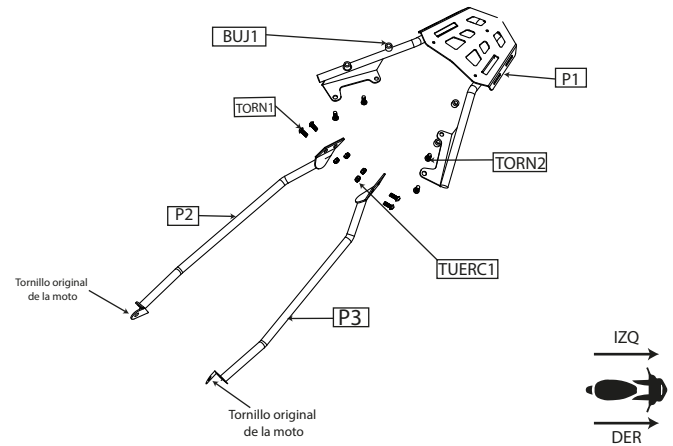

INSTALACIÓN:

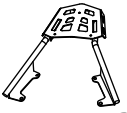

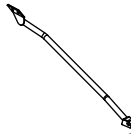
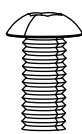
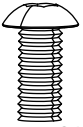
EL KIT CONTIENE:

Parrilla Principal  P1 CANTIDAD:1	Barra lateral derecha  P2 CANTIDAD:1	Barra lateral izquierda  P3 CANTIDAD:1	Tornillo Button M8X15  TORN1 CANTIDAD:4
Tornillo Button M8X30  TORN2 CANTIDAD:4	Tuerca de seguridad M8  TUERC1 CANTIDAD:4	Buje 16mmx13mm  BUJ1 CANTIDAD:4	

1 Retirar las Asas de la motocicleta.

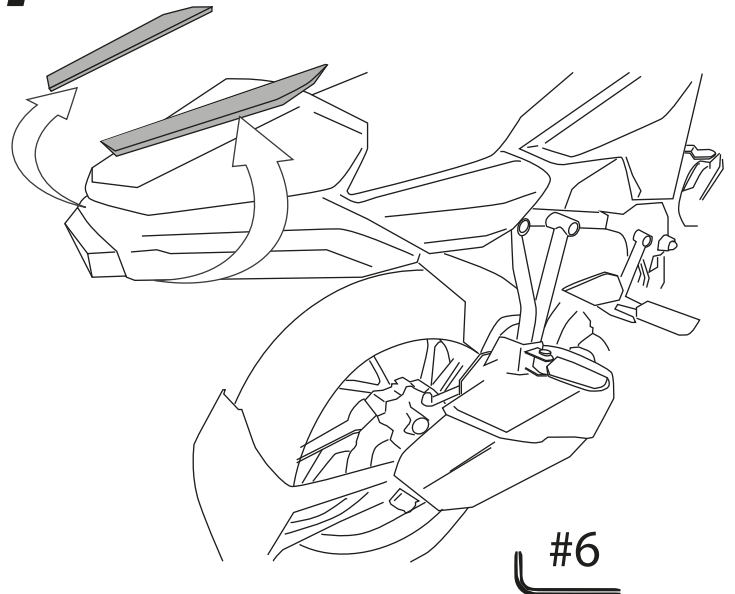

2 Retirar el tornillo N°1 y desajustar el tornillo N°2.

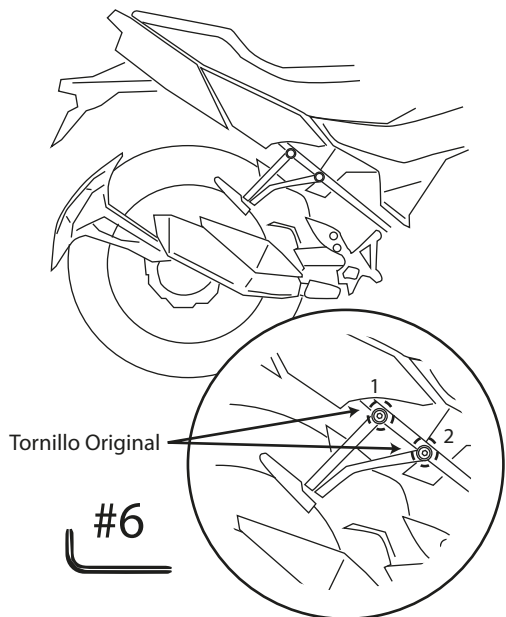

3 Colocar la barra derecha P2 con el tornillo original del lado derecho. Repita el mismo proceso en el lado izquierdo.

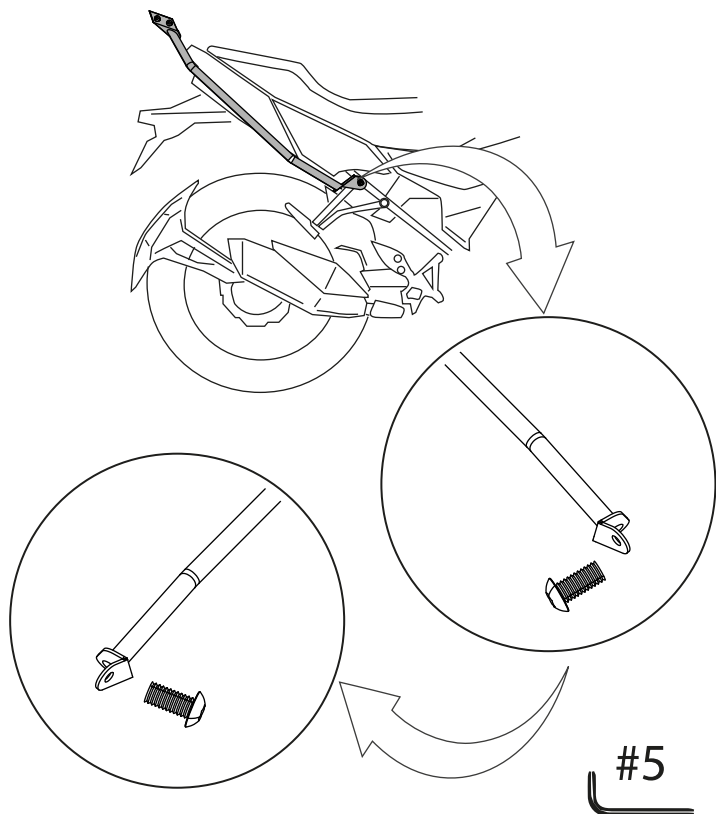

4 Ensamble el buje Buj1, la parrilla central P1 y el tornillo TORN2 en los agujeros de los tornillos de las Asas.

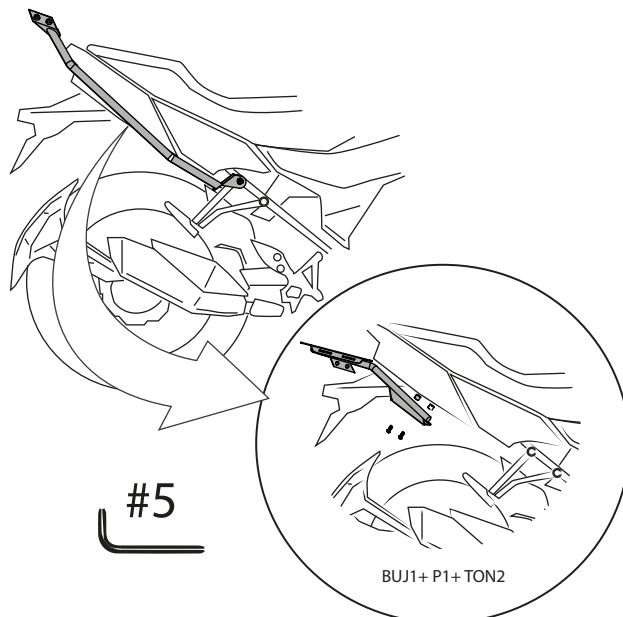

5 Ensamble la parrilla central P1 con las barras laterales P2, P3 usando los tornillos button TORN1 y la tuerca d seguridad TUER1

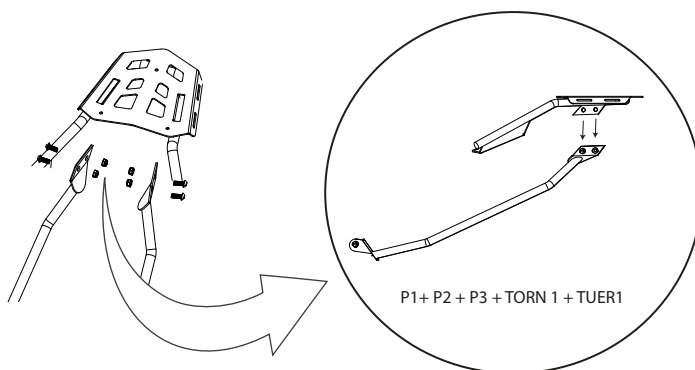

NOTA:
 Posicione la Platina del P1 de manera externa y la del P2 y P3 de manera interna

